

1700090L2

Перв. примен.

Справ. №

Взам. инв. № инв. модуль

Подп. и дата

Инв. № подл. Подп. и дата

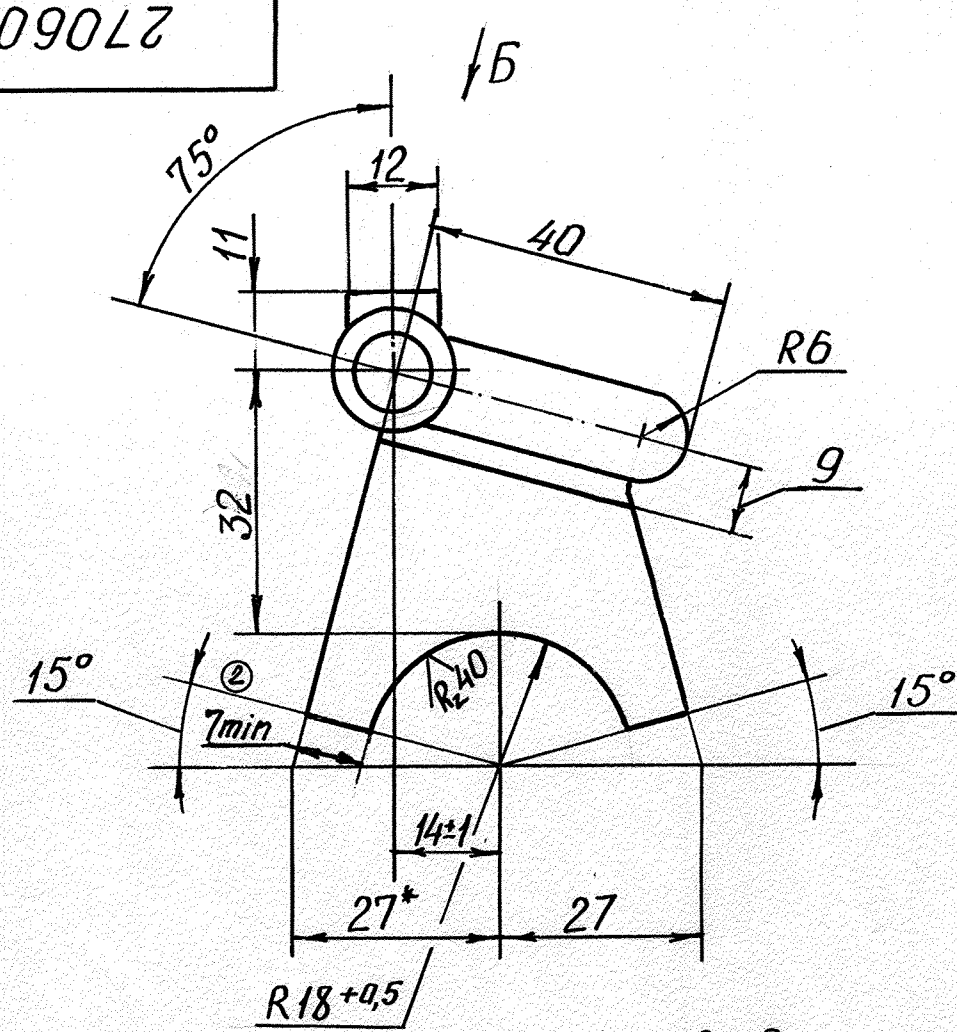

⊥ 0,3 A

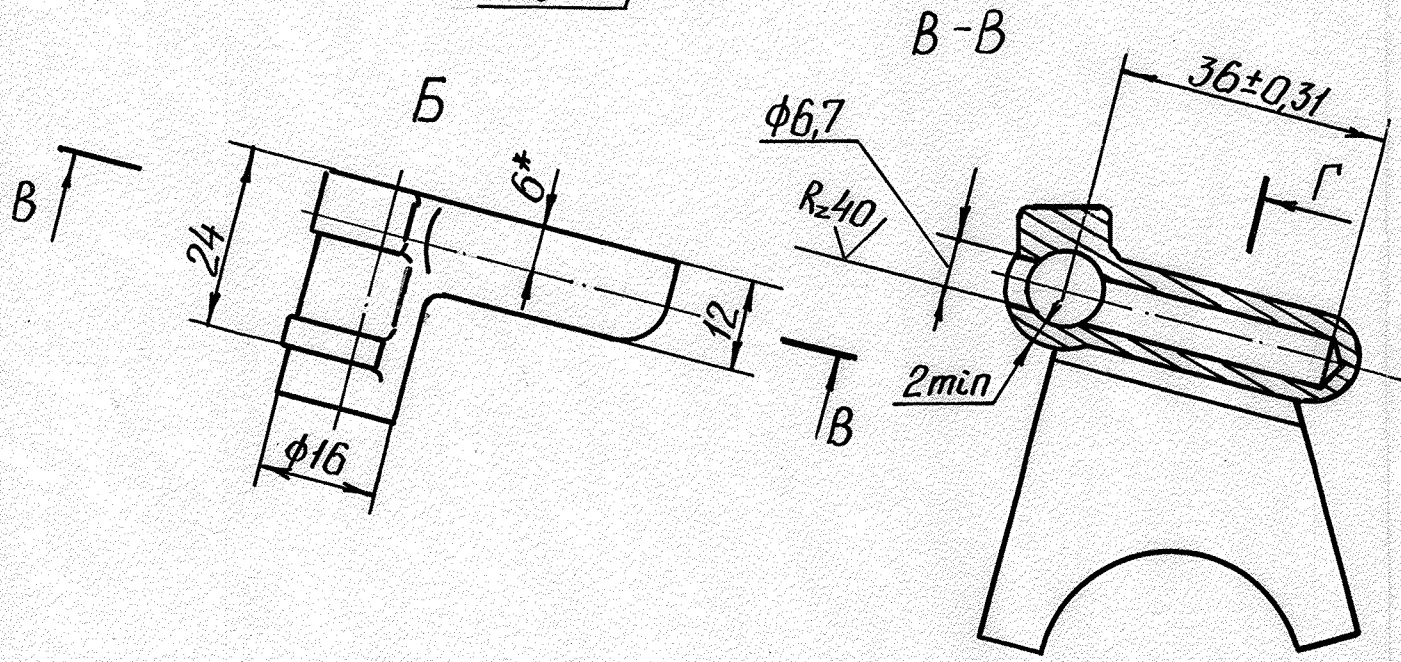
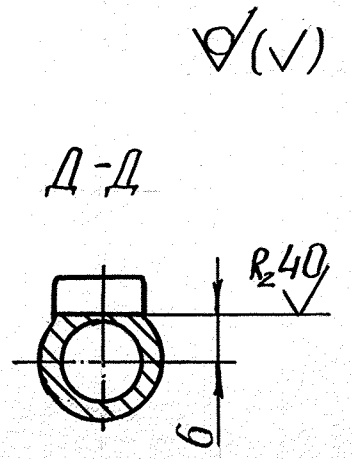
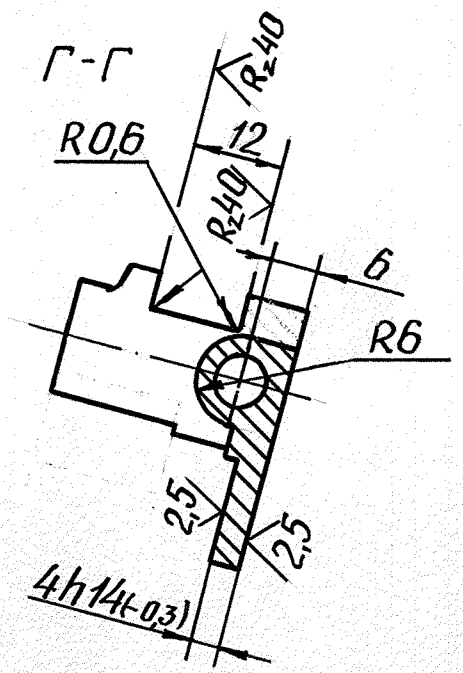
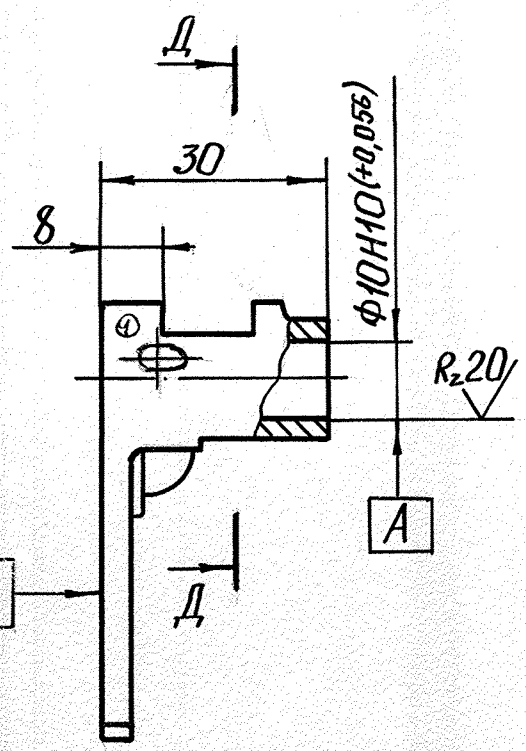

1. 40...46 HRC_э.
2. Штамповочный уклон 3°, не указанные радиусы 2 мм.
3. Не указанные предельные отклонения размеров штамповки по ОСТ 1.41187-78, класс точности 5.
4. Не указанные предельные отклонения размеров по ОСТ 100022-80.
5. * Размеры для справок.
6. Покрытие: Хим. Око. прм.

270600021

2	-	27.49.	Долганов	17.95
1	-	27.18	Долганов	17.02.95
Изм	Лист	№ док.ум.	Подп.	Дата
Разраб.	Соколова	Долганов	11.95	
Проб.	Ильшин	Долганов	12.95	
Т.контр.	Туманов			
И.контр.				
Утв.	Тихомиров	Долганов	12.95	

Вилка переключения

Сталь 38ХА
ТУ 14-1-950-74

Лист	Масса	Масштаб
		1:1
Лист	Листов 1	

АО «РМ»

Формат А3

Копировал