

Справ. № 244

Инв. № подл. Подп. и дата взым инв. № инв. № докум. Подп. и дата

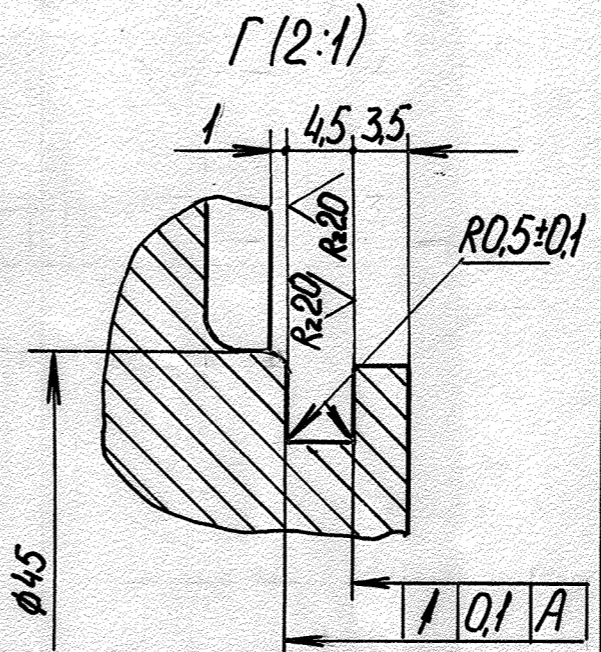
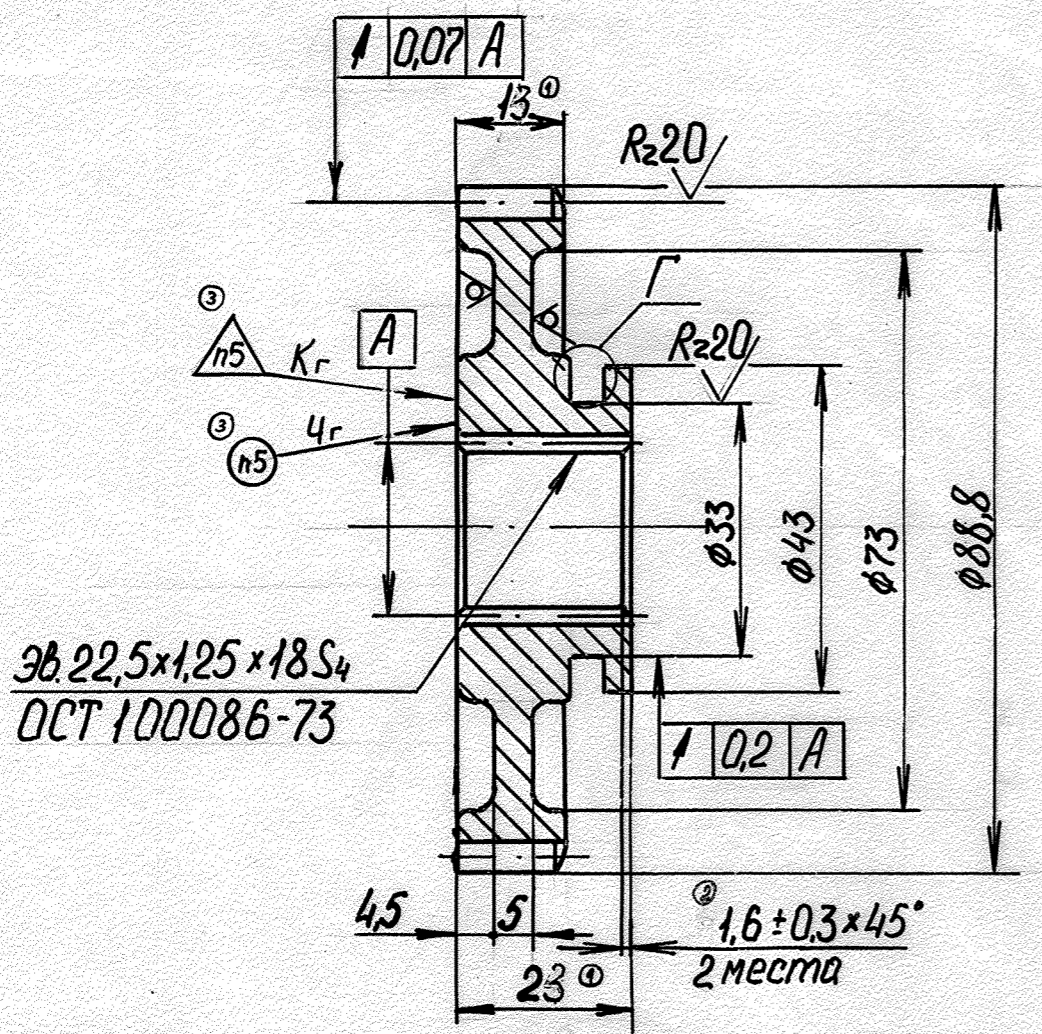

Модуль	m	2
Число зубьев	Z	43
Нормальный исходный контур	-	ГОСТ 13755-81
Коэффициент смещения	x	-0,3
Степень точности	-	7-εε 8-B ^③ ГОСТ 1643-81
Длина общей нормали	W	27,363 ^{-0,070 -0,11} _{-0,140 -0,21}
Делительный диаметр	d	86

Эб. 22,5x1,25x18S₄
ОСТ 100086-73

1. Цианировать h 0,15... 0,4 ≥ 69 HRN 30.
2. Неуказанные предельные отклонения по ОСТ 100022-80.
3. Неуказанные радиусы 2,5 мм.
4. Покрытие хим. Окс. прм.
- ③ 5. Маркировать и клеймить шрифтом 3.

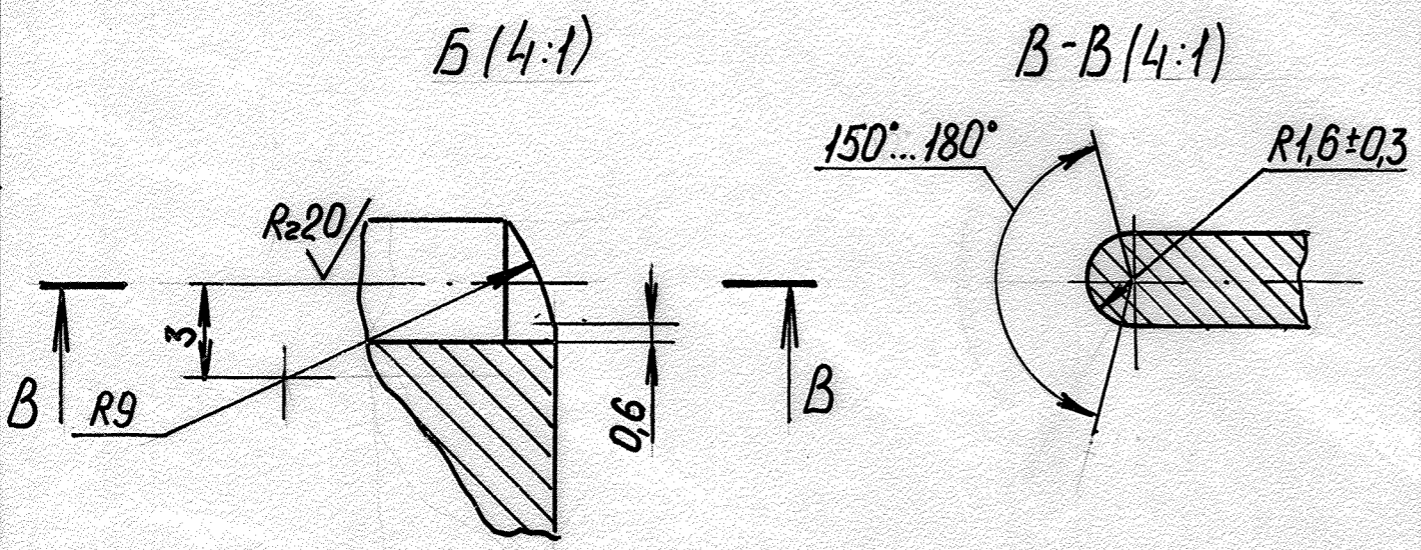

3	-	27.89	М.А.А.	20.12.88	2706 00 102	Листов	1:1
2	-	27.83	В.А.И.	15.11.85			
1	-	27.68	С.А.И.	23.08.85			
Изм.	Лист	№ докум.	подп.	дата	Колесо	Лист	Листов 1
Разраб.	Лапидус	В.А.И.	21.12.80				
Проб.	Шлюшин	В.А.И.	25.05.85				
Т.контр.	Туманов				Сталь 20Х ГОСТ 4543-71		ОГК-С
Н.контр.	Голяткина						
Утв.	Тихомиров						