

38.22,5x1,25x18S<sub>4</sub>d8  
ОСТ 100086-73

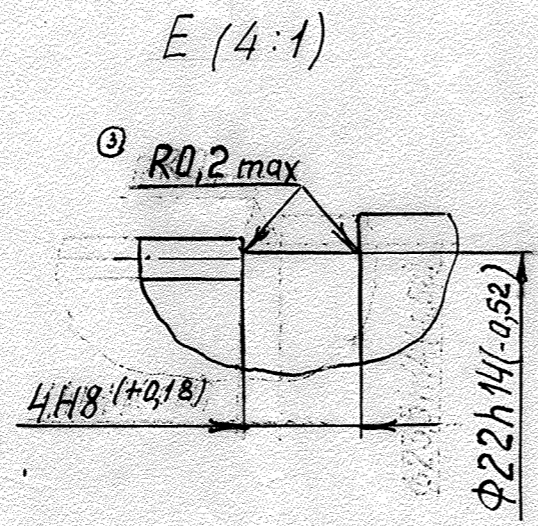
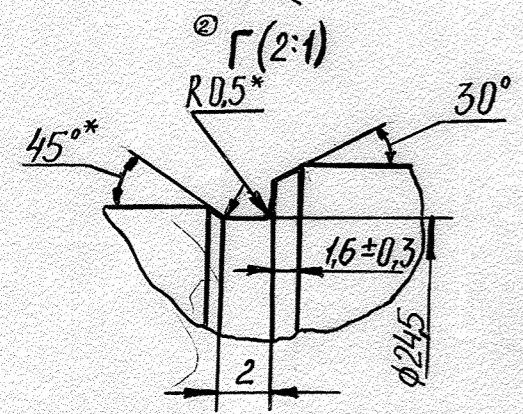
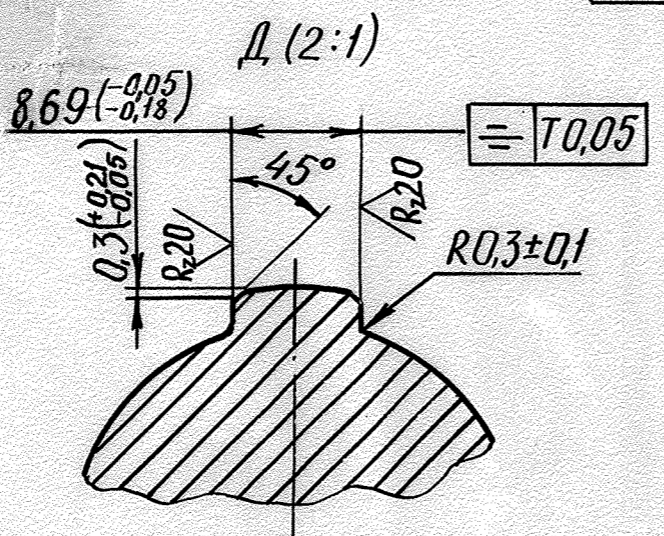
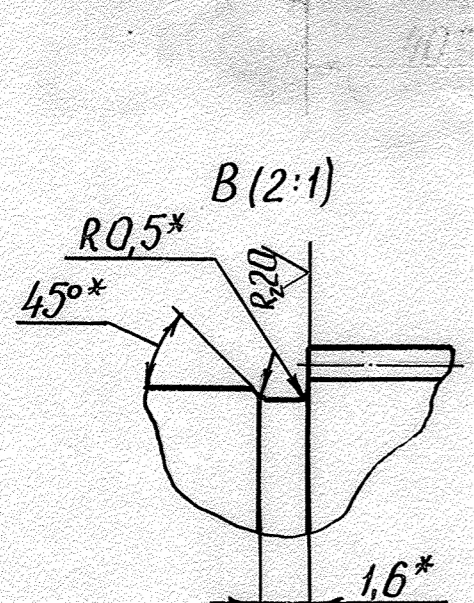
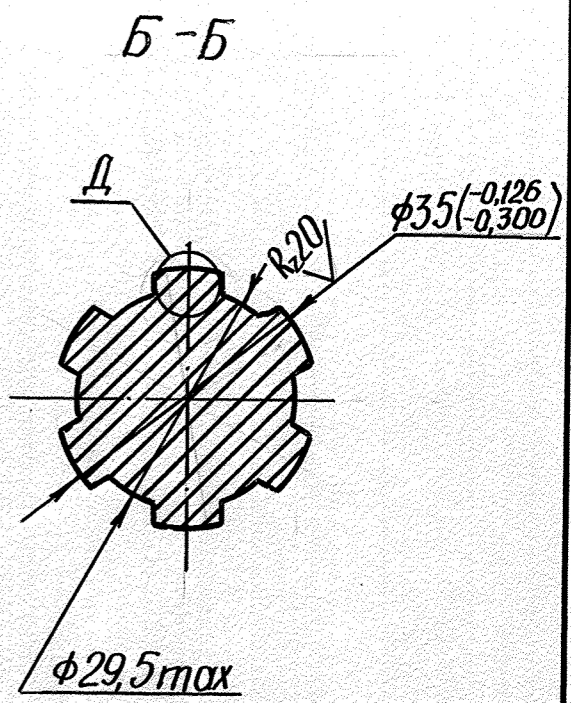

1. Цианировать h 0,16... 0,4 ≥ 69 HRN 30
2. \* Размеры обеспеч. инстр.
3. Неуказанные предельные отклонения размеров: отверстий - по H14, валов - по h14, остальных - по  $\pm \frac{IT14}{2}$ .
4. Неуказанные предельные отклонения угловых размеров по  $\pm \frac{AT_{16}}{2}$ .
5. Покрытие: Хим. Окс. прм.

3	-	27.68	Фаска	22.08.95
2	-	27.54	Фаска	30.06.95
1	-	27.18	Фаска	02.29.95
Изм.	Лист	№ док.им.	Подп.	Дата
Разраб.	Соколова	Фаска	12.95	
Проб.	Илюшин	М.П.	19.05	
Т.контр.	Туманов			
И.контр.				
Утв.	Тихомиров	Л.И.	19.05	

270600231

Вал отбора  
мощности

Сталь 20Х ГОСТ 4543-71

Лит	Масса	Масштаб
		1:1
Лист	Листов 1	

АО, РМ"

Перв. примен. Спроб. № Инв. № подл. и дата. Возм. инв. № инв. № док. Подп. и дата. Инв. № подл. Подп. и дата. 296